

Микрометры рычажные Micromar 40 F / FC с отсчетным устройством, встроенным в скобу

DIN
863-3



Применение

- Для быстрого измерения диаметра цилиндрических деталей (валов, болтов, стержней)
- Измерение толщины и длины
- Рекомендуется использовать для измерения серийно выпускаемых прецизионных деталей

Особенности

- Хромированная стальная скоба с теплоизоляционными накладками
- Максимальная жесткость
- Отвод подвижной пятки и измерительные поверхности, оснащенные твердым сплавом обеспечивают максимальную износоустойчивость
- Более продолжительный срок службы благодаря керамическим измерительным поверхностям (40 FC)
- Микровинт изготовлен из нержавеющей стали, закален и доведен, имеет стопорное устройство
- Шкалы с матовым хромированием
- Постоянное измерительное усилие
- Отсчетное устройство встроено в скобу
- Регулируемые указатели поля допуска
- В комплекте поставки: футляр

Технические характеристики

| | Диапазон измерений | Отвод (пятки) | Измерительные поверхности | | Измерительное усилие | № заказа | Примечания |
|-------|--------------------|---------------|---------------------------|----------------|----------------------|----------|---------------------------------|
| | | | плоскостность | параллельность | | | |
| 40 F | 0 - 25 мм | 1 мм | ≤0,2 мкм | ≤1 мкм | 9 Н | 4150000 | |
| | 25 - 50 мм | 1 мм | ≤0,2 мкм | ≤1 мкм | 9 Н | 4150001 | |
| | 0 - 1" | 0,04" | ≤0,00001" | ≤0,00005" | 9 Н | 4150900 | |
| | 1 - 2" | 0,04" | ≤0,00001" | ≤0,00005" | 9 Н | 4150901 | |
| 40 FC | 0 - 25 мм | 1 мм | ≤0,2 мкм | ≤1 мкм | 9 Н | 4150200 | Керамические измер. поверхности |
| | 25 - 50 мм | 1 мм | ≤0,2 мкм | ≤1 мкм | 9 Н | 4150201 | |

| Микрометр | | | Отсчетное устройство | | |
|--------------------|---------------------------------------|-----------------------|---|--------------------|--------------------|
| Цена деления шкалы | Пределы допуск. погр. G _{me} | Шаг резьбы микровинта | Пределы доп. погр. G _e (DIN 879) | Диапазон измерений | Цена деления шкалы |
| 0,01 мм | ≤2 мкм | 0,5 мм | 1 мкм | ±65 мкм | 1 мкм |
| 0,0001" | ≤0,00008" | 0,025" | 0,00005" | ±0,0025" | 0,00005" |

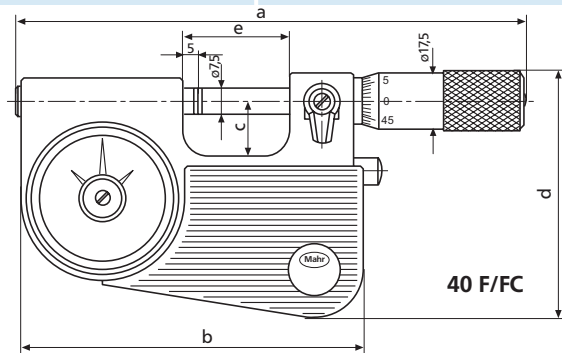

Размеры

| Размеры в мм | a* | b | c | d | e | |
|--------------|-----------------|-----|-----|----|----|----|
| 40 F/FC | 0-25 мм (0-1") | 149 | 100 | 16 | 71 | 32 |
| | 25-50 мм (1-2") | 174 | 125 | 30 | 85 | 56 |

* в нулевом положении

Принадлежности

Держатель, установочные меры и т.д. смотрите стр. 3-22